

# Brugsanvisning Containervogn Sideklap eller bagklap



**SOLUS**  
Lisenborgvej 6,  
6900 Skjern

CE

<b>SOLUS</b>	Containervogn	
Dato: 11/08-2011	Brugsanvisning	Side: 2 af 10

# 1. Brugsanvisning og vedligeholdelsesvejledning

## 1.1 Brugsanvisning.

### ADVARSEL:

**Vær opmærksom på**, at SOLUS containervogn kun må anvendes til transport af containere.

**Vær opmærksom på**, at personer skal opholde sig uden for maskinens arbejdsområde, og at det er operatørens ansvar, at der ikke befinder sig personer i disse områder

**Vær opmærksom på**, at støttebenet skal være sikkert understøttet, før vognen frakobles.

**Vær opmærksom på**, at der ikke må foretages konstruktionsmæssige ændringer eller ombygninger på containervognen.

**Vær opmærksom på** at SOLUS Containervogn skal synes ved kørsel på offentlig vej.

**Vær opmærksom på** klemningsfare ved side / bagklap.



### 1.1.1 Anvendelse

SOLUS Containervogn må kun anvendes til transport af affaldsspande eller containere. Solus Containervogn fremstilles i to udgaver med enten sænkbar sideklap eller bagklap hvor også vognen kan sænkes. Containervognen er beregnet til transport af 2 til 4 affaldsspande eller containere. Max. vægt af affaldsspande/containerne 800 kg til 1200 kg (Stor model). Maks. last på vogn 3600kg.

### 1.1.2 Igangsætning

- Kobl renovationsvognen på det trækkende køretøj.
- Tilslut stikket for lys.
- Tilslut hydraulikslanger. (Max. 160 bar)
- Husk at løfte støttehjulet før kørsel og løsne håndbremsen.

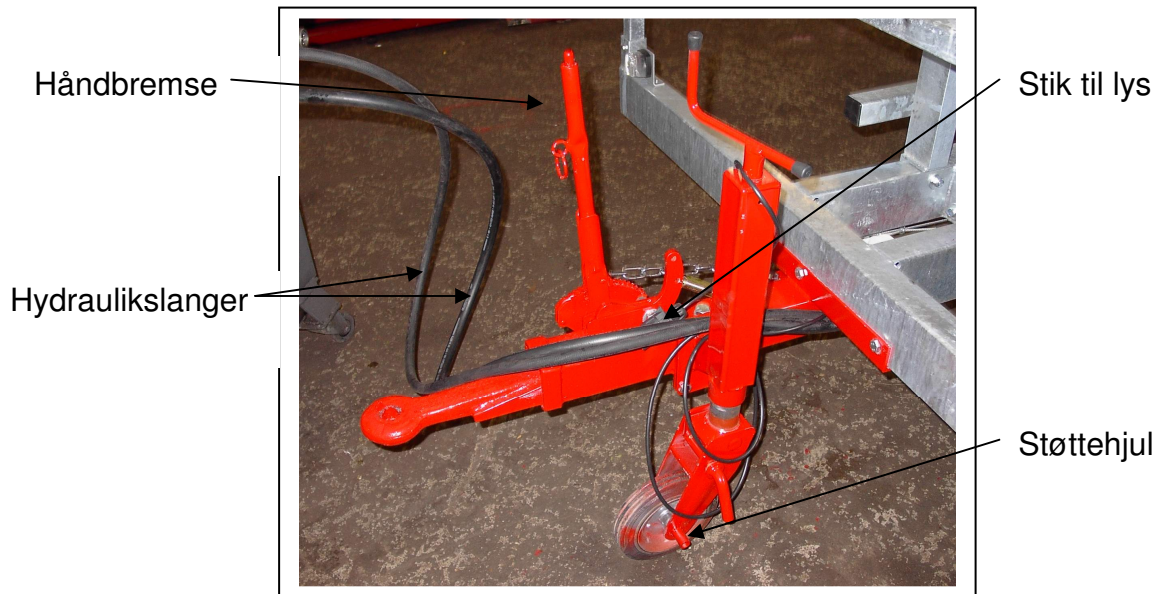

### 1.1.3 Brugervejledning.

Åben hængsel for bagklap / sideklap.

Nedsenk vogn og bagklap eller sideklap.

Kør affaldspanen/containeren op på vognen.

Hæv bagklap og vogn eller sideklap.

Luk hængsel for bagklap henholdsvis sideklap.

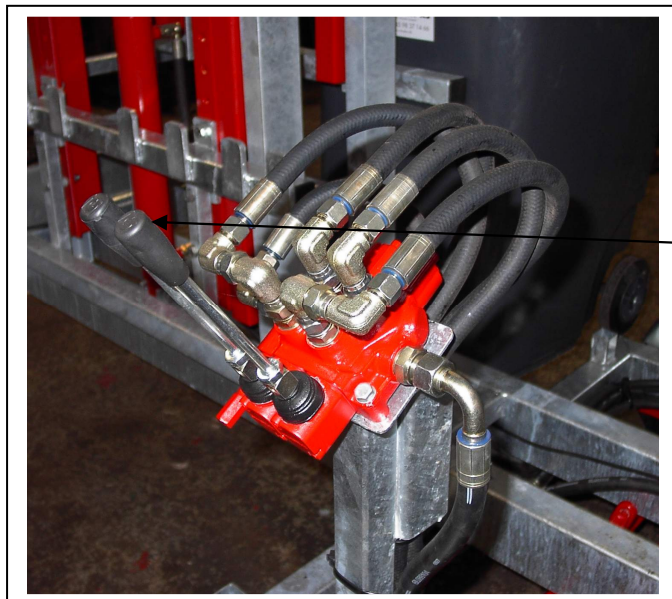

Bakklap

Hængsel for  
bakklap

Håndtag for løft op/ned

## 1.2 Sikkerhedsregler for operatøren.

### 1.2.1 Personel

- Personer, som betjener SOLUS renovationsvogn skal have læst denne brugsanvisning.
- SOLUS containervogn betjenes af én person.

## 1.2.2 Nødstop

Der er ikke noget nødstop. Hvis betjeningshåndtaget slippes stopper hæve/sænke bevægelsen.

## 1.3 Vedligeholdelsesvejledning

### ADVARSEL:

Vær opmærksom på at hydraulik og containervogn skal være frakoblet ved alt vedligeholdelsesarbejde.

Husk efterspænding af hjulmøtrikker efter 50timer.

### Hvad skal kontrolleres?

Hydraulikslanger og fittings kontrolleres for tæthed og slangerne kontrolleres for slid.  
Desuden kontrolleres at slangerne er korrekt fastholdt.

Justering af bremses

Kontrol af lys

Ved reparation af hydraulik: Se hydraulikdiagram

### Hvor ofte?

Hver anden måned

Færdselslovens bestemmelser

Færdselslovens bestemmelser

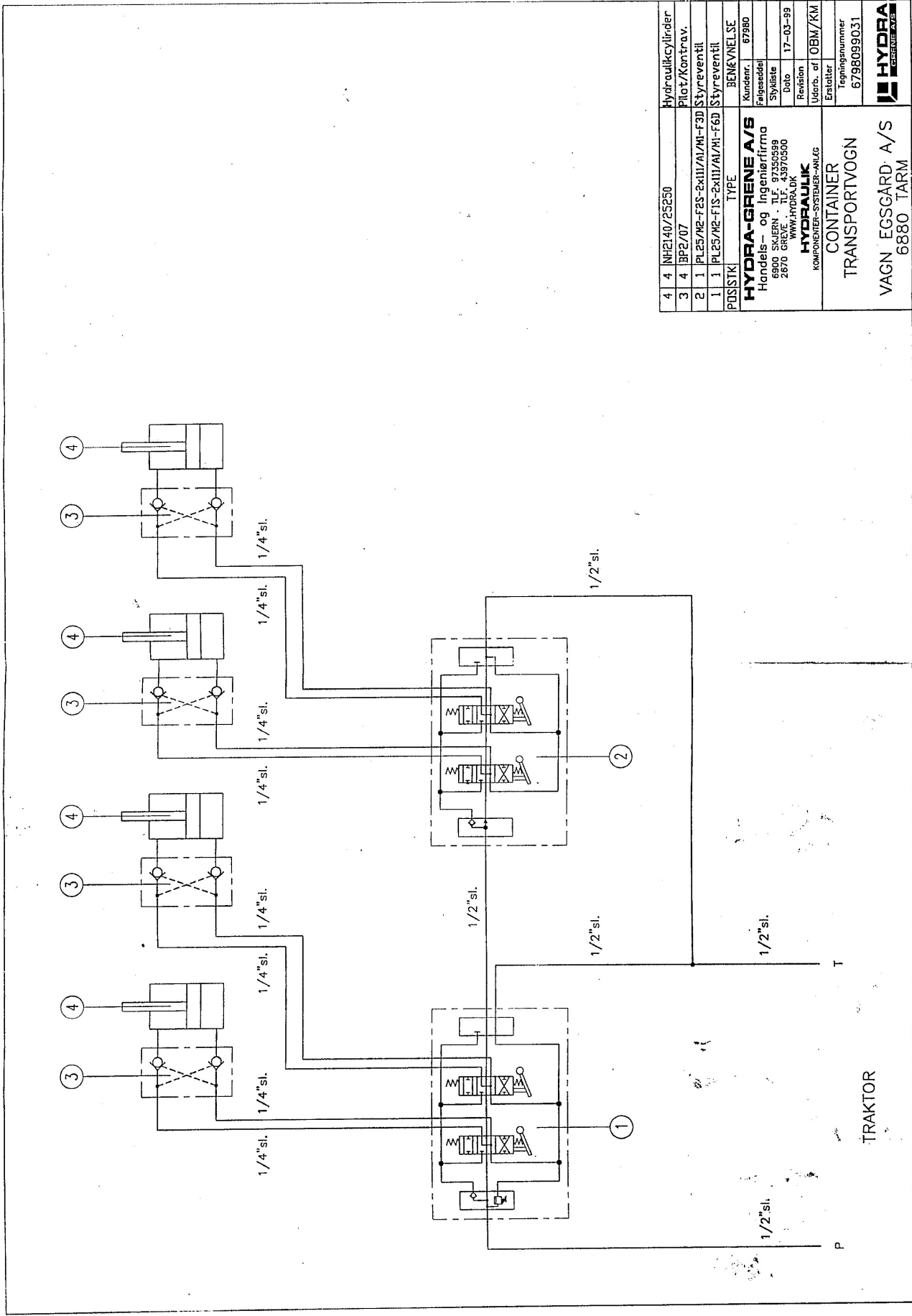

4	NIH2140/25250	Hydraulikcylinder
3	BP2/07	Pilot/Kontroll.
2	PL25/AE-F3S-2xIII/AI/M-F3D	Styreventil
1	PL25/AE-F3S-2xIII/AI/M-F6D	Styreventil
POS/STK		BEMÆKNELSE
<b>HYDRA-GRENE A/S</b> Handels- og Ingeniørfirma 6900 SKJERN · TLF. 97350589 2870 GREVE · TLF. 43970500 WWW.HYDRA.DK <b>HYDRAULIK</b> KOMPONENTER-SYSTEMER-ANLÆG CONTAINER TRANSPORTVOGN VAGN EGSGÅRD A/S 6880 TARM		
Kundnr.		67980
Følgeseddel		
Sykliste		
Dato		17-03-99
Revision		
Udørb. af		OBM/KM
Erstatler		
Tegningsnummer		6798099031

**Anhængertrækkets el-stik.**

Hvis el-stikket er beskadiget, kan følgende diagram benyttes ved reparation:

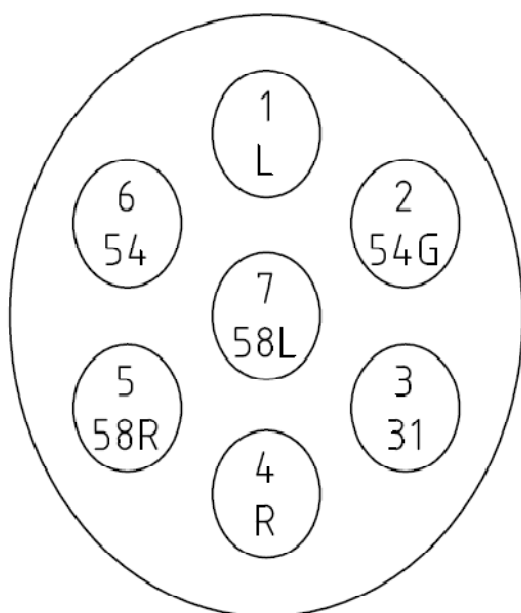

7-polet (stik set bagfra)

Lygtefabrikant		Geka	Jokon/Radex	Aspöck	Ny Aspöck
Nr. 1	Blink-venstre	GUL	GUL	HVID	GUL
Nr. 2	Ledig	RØD	BLÅ	-	BLÅ
Nr. 3	Stel	BRUN	HVID	GUL/GRØN	HVID
Nr. 4	Blink-højre	GRØN	GRØN	SORT	GRØN
Nr. 5	Lys-højre	BLÅ	BRUN	BRUN	BRUN
Nr. 6	Stoplys	HVID	RØD	BLÅ	RØD
Nr. 7	Lys-venstre	SORT	SORT	GRÅ	SORT

## 2. Reservedelsliste

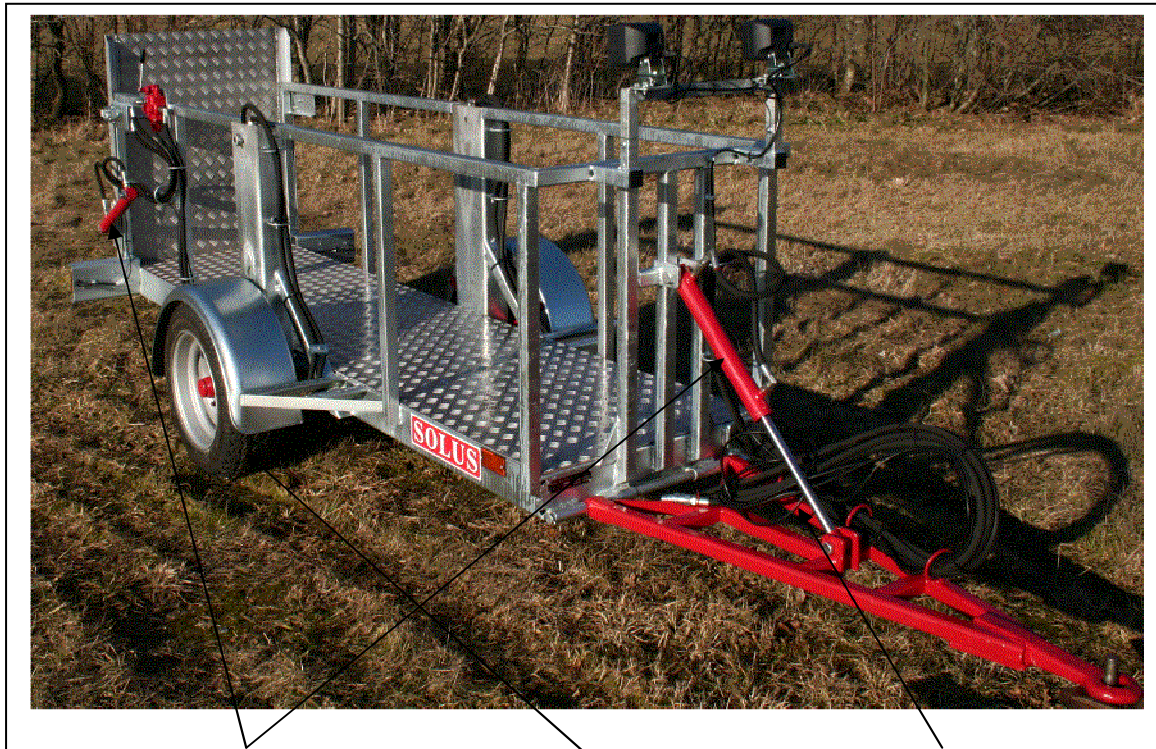

1 Hydraulikcylinder

2 Hjul

3 Støtthjul

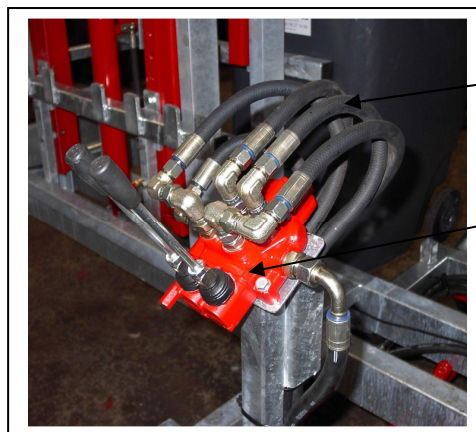
Hydraulikslange  
Opgiv længde

4 Hydraulikventil



<b>SOLUS</b>	Containervogn		
Dato: 11/08-2011	Brugsanvisning	Side:	9 af 10

Reklamationsretten omfatter:

- Udskiftning eller- efter fabrikkens valg- reparation af konstruktions- eller materialefejl, der er opstået under normal og forskriftsmæssig anvendelse af traileren.
- Reparation udført indenfor reklamationsfristen forlænger ikke denne.

Reklamationsretten omfatter ikke:

- Udgifter til løbende service og vedligeholdelse, eller udgifter der kan henføres til normal slidtage eller som et resultat af, at traileren ikke har været benyttet i en længere periode.
- Fejl, som opstår i forbindelse med ikke forskriftsmæssig brug af trailere.
- Fejl, som opstår i forbindelse med brug af uoriginale reservedele.
- Udgifter til leje af erstatningstrailer.

**BEMÆRK:**

- Ny-galvaniserede dele vil i starten være meget glatte og sølvblanke. Efter kort tid bliver delene matte, og får en mere 'ru' overflade. Dette er helt normalt, og skyldes, at de galvaniserede dele 'iltes'. Dette gælder også for afklippede kanter. De rustner, når traileren er ny, men rusten forsvinder med tiden.  
Processen sikrer, at galvaniseringen vil kunne yde optimal beskyttelse mod korrosion. Denne 'kosmetiske' forandring vil derfor ikke blive anerkendt som en berettiget reklamation.
  - Vær ligeledes opmærksom på, at galvaniserede dele ikke tåler syre og visse kemikalier. Foretag derfor altid en omhyggelig afskylning med rent vand efter kørsel på saltede veje samt efter transport af f.eks. gødning eller andet syreholdigt gods.
-

# EF-overensstemmelseserklæring

Maskindirektivet 2006/42/EF, Bilag II, A, Maskine

Fabrikant:

**SOLUS**

Adresse:

\_\_\_\_\_

\_\_\_\_\_

Tlf.:

\_\_\_\_\_

Repræsentant:

\_\_\_\_\_

Adresse:

\_\_\_\_\_

\_\_\_\_\_

Tlf.:

\_\_\_\_\_

Erklærer herved, at

**SOLUS** Containervogn

\_\_\_\_\_

Type

\_\_\_\_\_

Stelnr.

\_\_\_\_\_

Handelsbetegnelse

- er fremstillet i overensstemmelse med Maskindirektivets bestemmelser (2006/42/EF)

- Følgende standarder er anvendt:

DS/EN ISO 12100-1

DS/EN ISO 12100-2

Navn:

\_\_\_\_\_

Firma:

\_\_\_\_\_

Stilling:

\_\_\_\_\_

Sted

Dato

Underskrift